

2CP18恒流齿轮泵

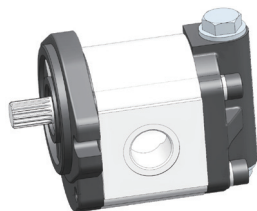

型号	排量(ml/r)	恒定流量(L/min)	最高压力(bar)	转速(r/min)
2[C]P18 16/14L17F106D18SS	18	16	10	500-3200

渐开线花键参数

m	Z	压力角	精度
1	16	30°	5h

外形尺寸

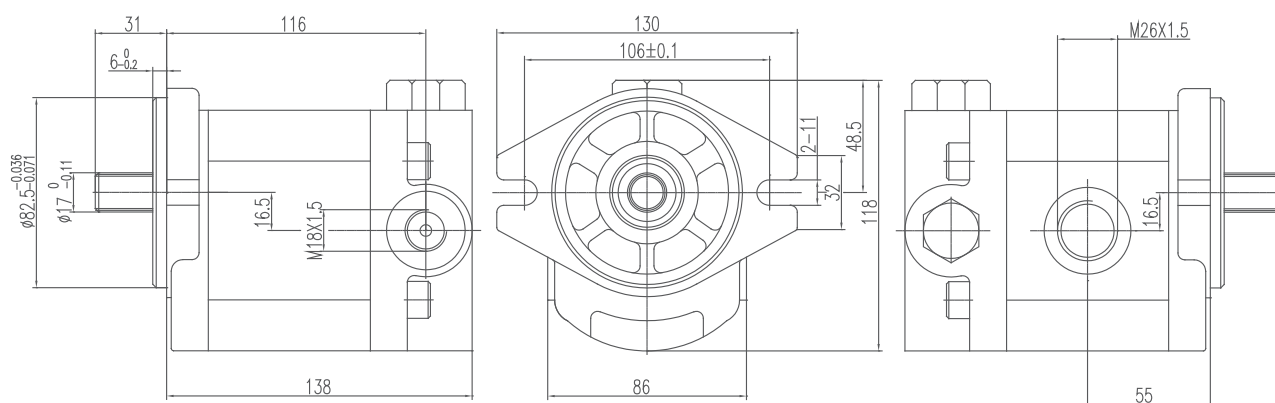

订购代码

2	[C]P	**	16/14	L17	F106	D18	/L	SS
2组	恒流泵	排量 18 ml/r	恒流量: 16L/min 安全阀压力: 14MPa	进出油口 组合形式	轴伸前	盖形式	旋向 L=左旋 省略=右旋	油口位置代码 BB、BS、SB、SS