

LS-TW-20F 劈柴机阀

性能参数

流量	95L/min
安全阀压力	200bar
压力释放制动器压力	70 ~140bar
压力降 (P到A或B)	3bar(当流量为75L/min)
压力降 (P到T)	0.8bar(当流量为75L/min)

外形尺寸及机能符号

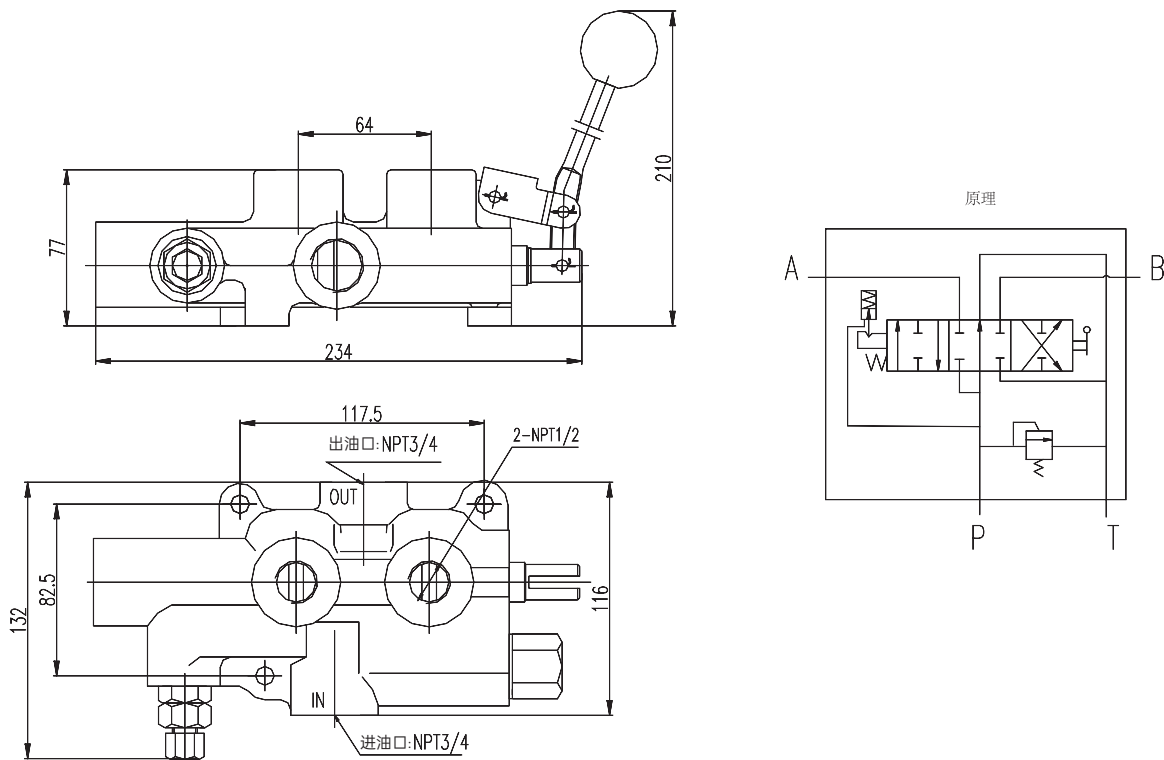

订购代码

LS	-TW	20	F
a	b	c	d

① 产品型号

② 有压力释放制动器

③ 通径 (mm)

④ 压力: 20Mpa